

V 197.20

V 197.20 / BL...

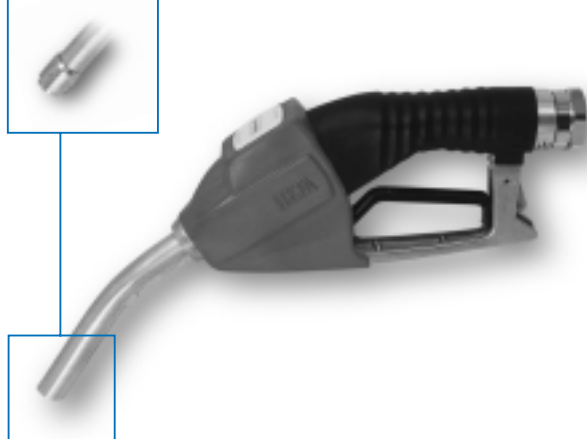

Stop pistole se používá jako koncový článek pro výdej pohonných hmot umožňující ruční dávkování a automatické uzavření výdeje po zahlcení čidlového otvoru.

Vyrábí se v provedení:

- bezolovnaté benzíny
- ostatní pohonné hmoty
- různá média (speciální provedení)

Stop fuel nozzle is used as the end element for the distribution of fuel that provides manual dosing and automatic closing, if the nozzle sensor contacts fuel level.

The nozzle is produced in design for:

- leadless petrols
- other fuels
- different fluids (special design)

Раздаточный кран с автоматическим перекрытием выдачи применяется в качестве концевго элемента при выдаче горючих материалов с возможностью дозировки вручную и с автоматическим перекрытием выдачи после залива отверстия датчика горючим. Кран выпускается в исполнении для:

- неэтилированного бензина
- остальных горючих
- разные жидкости (специальное проведение)

Technické parametry / Technical data / Технические параметры

Konstrukce pistole Nozzle design Конструкция крана	Koncová armatura s ventilem umožňující ruční dávkování a automatické uzavření výdeje dotykem hladiny o hrdlo armatury. Ending fitting with valve that provides manual dosing and automatic distribution closing by the contact of nozzle mouth with fluid level. Концевая арматура с краном с возможностью дозировки вручную и с автоматическим перекрытием выдачи в результате контакта уровня с горлом арматуры.		
Konstrukční materiály Structural materials Конструктивные материалы	Al slitiny, Zn slitiny, slitiny mosazi, olejivzdorná pryž, polyuretan, benzinuvzdorné plasty, konstrukční ocel tř.11 Al alloys, Zn alloys, brass alloys, oil-proof, rubber, polyurethane, oil - proof plastics, structural steel cl.11 сплавы алюминия, сплавы цинка, бронза, резина, полиуретан, бензиноустойчивые пластмассы, конструкционная сталь кл. 11		
Jmenovitá světlost DN / Nominal diameter DN / Номинальный внутренний диаметр DN			20
Max. provozní přetlak p_{max} / Max. operating overpressure / Максимальное рабочее избыточное давление			0,33 MPa
Min. provozní přetlak p_{min} / Minimum operating overpressure / Минимальное рабочее избыточное давление			0,05 MPa
Provozní průtok Q / Operating flow / Рабочий расход			35 dm³.min⁻¹
Max. průtok Q_{max} / Maximum flow / Максимальный расход			45 dm³.min⁻¹
Tlaková ztráta při 40dm³.min⁻¹ / Pressure loss at 40dm³.min⁻¹ / Потеря давления при расходе 40dm³.min⁻¹			≤ 0,09 MPa
Min. průtok pro automat. činnost Q_{min} / Minimum flow for automatic performance / Минимальный расход для автоматического действия			7 dm³.min⁻¹
Funkce bezpečnostního ventilu pro zablokovaný výdej / Safety valve performance for disable flow / Работа предохранительного вентиля для блокировки выдачи			>15° <small>od horizontální osy pistole from horizontal nozzle axis от горизонтальной оси крана</small>
Připojovací závit / Connecting thread / Присоединительная резьба			G 1", G 3/4"
Provozní teplota / Operating temperature / Рабочая температура			-40 ÷ +60 °C
Hmotnost / Weight / Масса			1,50 kg

Provedení výdejních pistolí
Variant of fuel nozzles
Проведение раздаточных кранов

V 197.20

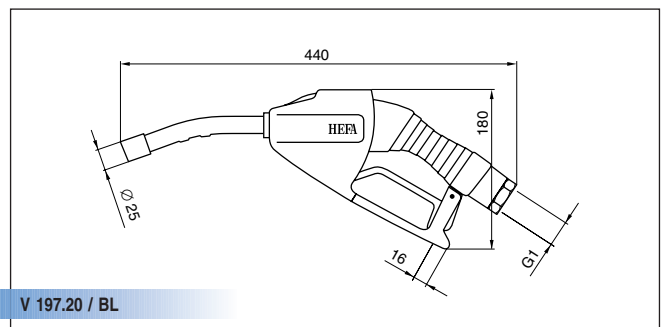
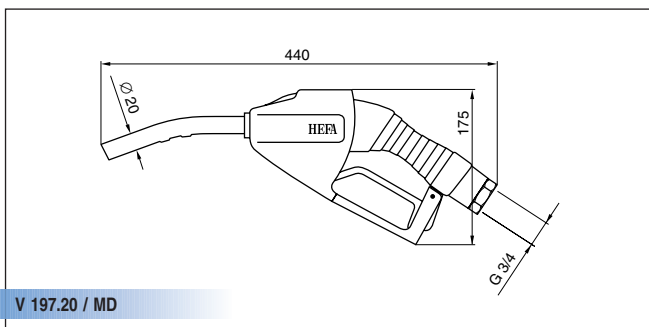
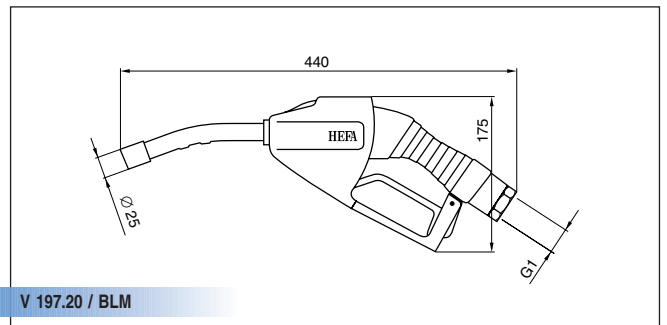
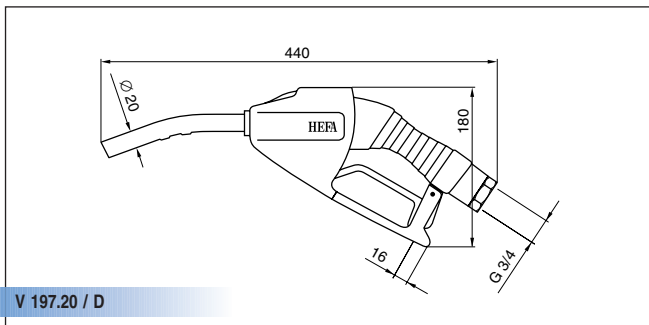
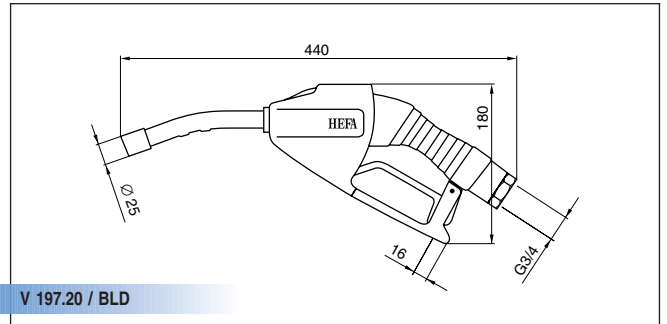
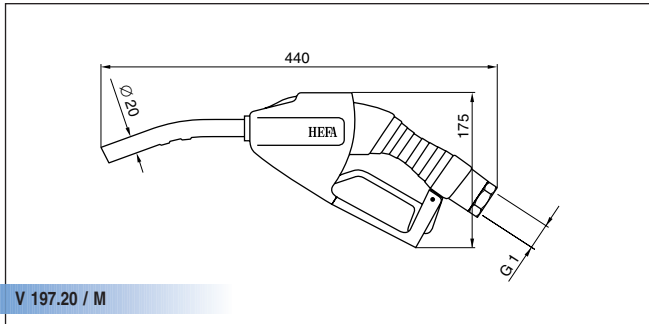
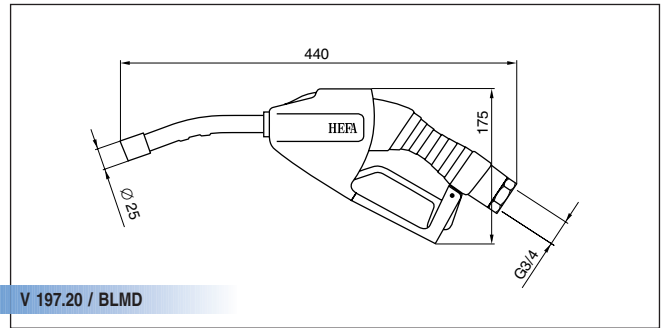
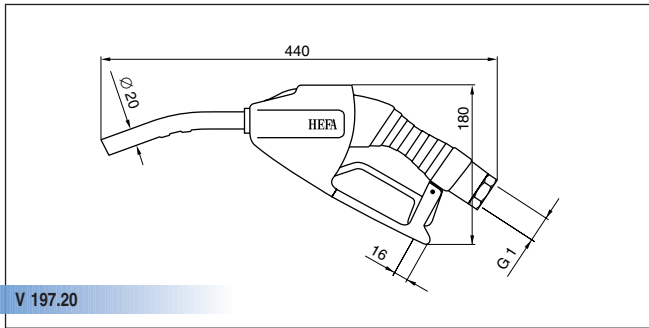

Po předchozí dohodě je možno dodat další provedení výdejních pistolí - např. bez aretace ovládací páky, změny přípojovacích rozměrů, konzoly ...

After a previous agreement the delivery of other nozzle variants is possible. For examples without possibility of control lever locking, change of connecting sizes, change of brace ...

После предшествующего договора можно поставить другие варианты раздаточных кранов, например без арретера управляющей рукоятки, перемена соединительных размеров, перемена консолья ...

Vybavení Design Вариант	Výtokový nástavec Spout Выпускная труба		Konzola Brace Консоль	
	bezolovnaté benziny leadless petrol безсвинцовый бензин	olovnaté benziny lead petrol свинцовый бензин	novější stojany new dispensers новые бензоколонки	starší typy old dispensers старые бензоколонки
V 197.20	●		●	
V 197.20 / M	●			●
V 197.20 / D	●		●	
V 197.20 / MD	●			●
V 197.20 / BL		●	●	
V 197.20 / BLM		●		●
V 197.20 / BLD		●	●	
V 197.20 / BLMD		●		●

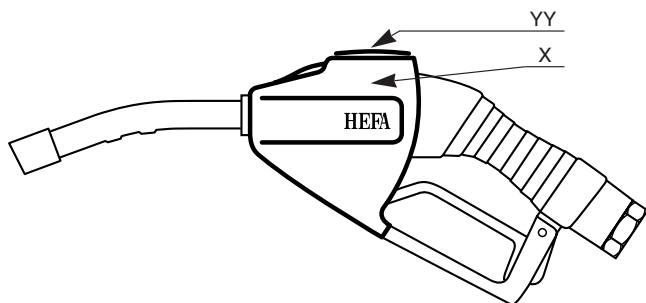

ZNAČENÍ / MARKING / МАРКИРОВКА:

V 197.20 / X YY

Typ Model	Provedení Design Проведение	1. Doplnková číslice 1st Additional cipher 1. Дополнительная цифра	2.a 3. Doplnková číslice 2nd and 3rd Additional cipher 2 и 3 Дополнительная цифра
--------------	-----------------------------------	--	---

Příklad objednávky: / Example of order: / Пример заказа:

V 197.20 / BLMD 1 05

Výdejní pistole s výtakovým nástavcem 25 s konzolou bez nosce, připojovacím závitem G 3/4" krytem červené barvy a rozlišovacím štítkem Super.

Fuel nozzle with spout 25, brace without nose, connecting screw G 3/4", red cover and plate Super.

Заправочный кран с выпускной трубой 25, консолем без носа, присоединительной резьбой G 3/4", красным порковом и этикетой Super.

Barevné provedení krytu 1. DOPLŇKOVÁ ČÍSLICE

Color design of cover, 1st additional cipher

Цветное проведение кожуха 1. дополнительная цифра

Kryt Cover Покров	Barva Colour Цвет
1	Červený / Red / Красный
2	Zelený / Green / Зелёный
3	Černý / Black / Чёрный
4	Modrý / Blue / Голубой
5	Žlutý / Yellow / Жёлтый
6	Sv. zelený / Chartreuse / Бледно-зелёный
9	Jiný / Others / Другой

Provedení rozlišovacího štítku 2. a 3. DOPLŇKOVÁ ČÍSLICE

Design of signal plate 2nd and 3rd additional cipher

Цветное проведение различительной этикетки 2 и 3 дополнительная цифра

Štítek Plate Этикетка	Označení Marking Значение	Podklad Base Основа	Nápis Legend Надпись
01	Bleifrei	Bílý White Белый	Zelený Green Зелёный
02	Natural 95	Bílý White Белый	Zelený Green Зелёный
03	Natural 98	Bílý White Белый	Zelený Green Зелёный
04	Special	Bílý White Белый	Červený Red Красный
05	Super	Bílý White Белый	Červený Red Красный
06	Benzin	Bílý White Белый	Červený Red Красный
07	Diesel	Bílý White Белый	Černý Black Чёрный
08	Nafta	Bílý White Белый	Černý Black Чёрный
09	Natural 91	Bílý White Белый	Zelený Green Зелёный
10	Bionafta	Žlutooranžový Yellow-orange Жёлто-оранжевый	Černý Black Чёрный
99	Zvláštní provedení Special design Вариант исполнения		
00	Bez štítku / Without signal plate / Без этикетки		

Seznam dodávaných náhradních dílů / List of supplied spare parts / Список поставляемых запасных частей

Název součásti Name of spare part Название запчасти	Č. výrobku No. of product No. продукта
Výtakový nástavec 20 Spout 20 Выпускная труба 20	23 303 574
Výtakový nástavec 25 Spout 25 Выпускная труба 25	23 303 576
Konzola s nosem a aretací Brace with nose Консоль с носом и арретиром	23 303 617
Konzola bez nosu a s aretací Brace without nose Консоль без носа и арретиром	23 303 616
Ochranné sítko Protective screen Защитное ситечко	1" - 39 335 3/4" - 30 0896

Název součásti Name of spare part Название запчасти	Č. výrobku No. of product No. продукта
Páka Lever Рычаг	23 303 989 23 304 108 (od r. 2001)
Kryt rukojeti Cover of handle Кожух рукоятки	189-288-4883
Kryt barevný Color cover Цветной кожух	viz. str. 9
Rozlišovací štítek Signal plate Различительная этикетка	viz. str. 9
Sada těsnících prvků Set of gaskets Комплет уплотнительных элементов	23 408 455